

**ALYSSA**

MOTION

**LE CLERE**

3D

ÉDITION

DESIGN GRAPHIQUE

WEB

06 38 37 15 35  
alyssalc09@gmail.com

PORTFOLIO

# DEGEMER MAT !



Moi, c'est Alyssa. J'ai 20 ans et je suis bretonne.

J'ai toujours aimé créer des visuels qui ont du sens, et c'est cette envie de cohérence qui guide mon travail graphique aujourd'hui.

## LECTURE

En dehors du design, je lis beaucoup, surtout de la science-fiction. Quand un livre me plaît, j'ai du mal à le lâcher pour faire autre chose.



← Série de livre lue au minimum 10 fois

Carnet avec reliure japonaise →

## BRETAGNE

Les paysages, la mer, la campagne... et surtout la nourriture. Honnêtement, est-ce qu'il faut vraiment une raison pour aimer la Bretagne ?



## SPORT

J'aime le sport pour le défi et le dépassement de soi, même si je le pratique aujourd'hui de manière plus occasionnelle.

## ACTIVITÉS MANUELLES

J'aime aussi fabriquer des objets. Imprimer, plier, coller, assembler... transformer quelque chose de simple en un objet qu'on a envie de regarder et de manipuler.



# MON PARCOURS

Actuellement en 3<sup>ème</sup> année de Design en communication graphique éco-responsable à l'AGR de Rennes, **je suis à la recherche d'une alternance pour la rentrée prochaine.**

## CONTACTS

---

06 38 37 15 35  
alyssalc09@gmail.com  
Elven (56) - Rennes (35)  
**Permis B, véhiculée**

## COMPÉTENCES NUMÉRIQUES

---



## FORMATIONS

---

**2023-2026** (en 3<sup>ème</sup> année)  
Bachelor Graphisme Multimédia  
AGR, l'École de l'Image, Rennes

**2021-2023**  
Baccalauréat général (mention très bien)  
Lycée Saint-Paul, Vannes  
Spécialités : Mathématiques, Physique-Chimie,  
Numérique et Sciences de l'Informatique

## EXPÉRIENCES PROFESSIONNELLES

---

**Étés 2022-2023-2024-2025** (CDD)  
Hôtesse de caisse/Employée commerciale  
Intermarché, Elven  
Réception et mise en place des produits, gestion des stocks et suivi de la présentation en magasin.  
Gestion de la caisse.

## STAGES

---

**2025**  
Stage d'observation de 2<sup>ème</sup> année (5 semaines)  
Zebratex (imprimerie), Ploërmel  
Découverte des contraintes liées à l'impression.  
Création d'un fichier d'impression, échenillage et découpe.

**2022**  
Journée d'immersion  
Les Arbres Fruitiers (agence de publicité), Vannes  
Découverte du milieu de la communication visuelle.

# BLABLACAR

Animation du logo Blablacar,  
une application de covoiturage.

---

L'animation met en avant la notion  
d'échange et de partage entre  
conducteur et passagers pendant  
le trajet.

[https://youtube.com/shorts/  
pUeo7eSHIRI?feature=share](https://youtube.com/shorts/pUeo7eSHIRI?feature=share)



# PHARE

Modélisation 3D d'un phare  
en environnement maritime.

La modélisation explore les matières  
et la lumière pour une ambiance calme  
et contemplative.



# MEMPHIS

Composition inspirée du mouvement Memphis, à l'aide notamment d'un objet iconique.

La composition réinterprète l'univers Memphis à travers une mise en scène graphique, colorée et volontairement décalée.



# ROBOT

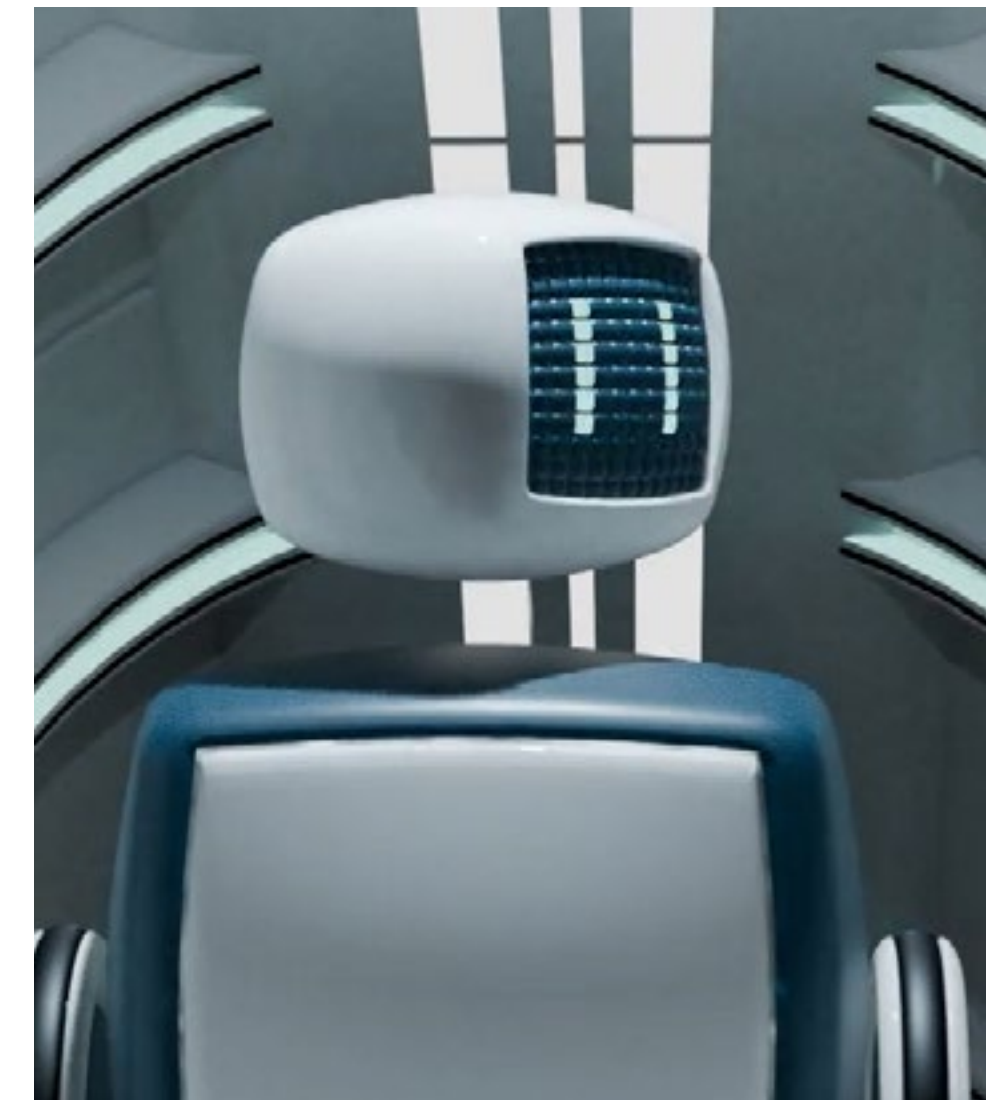
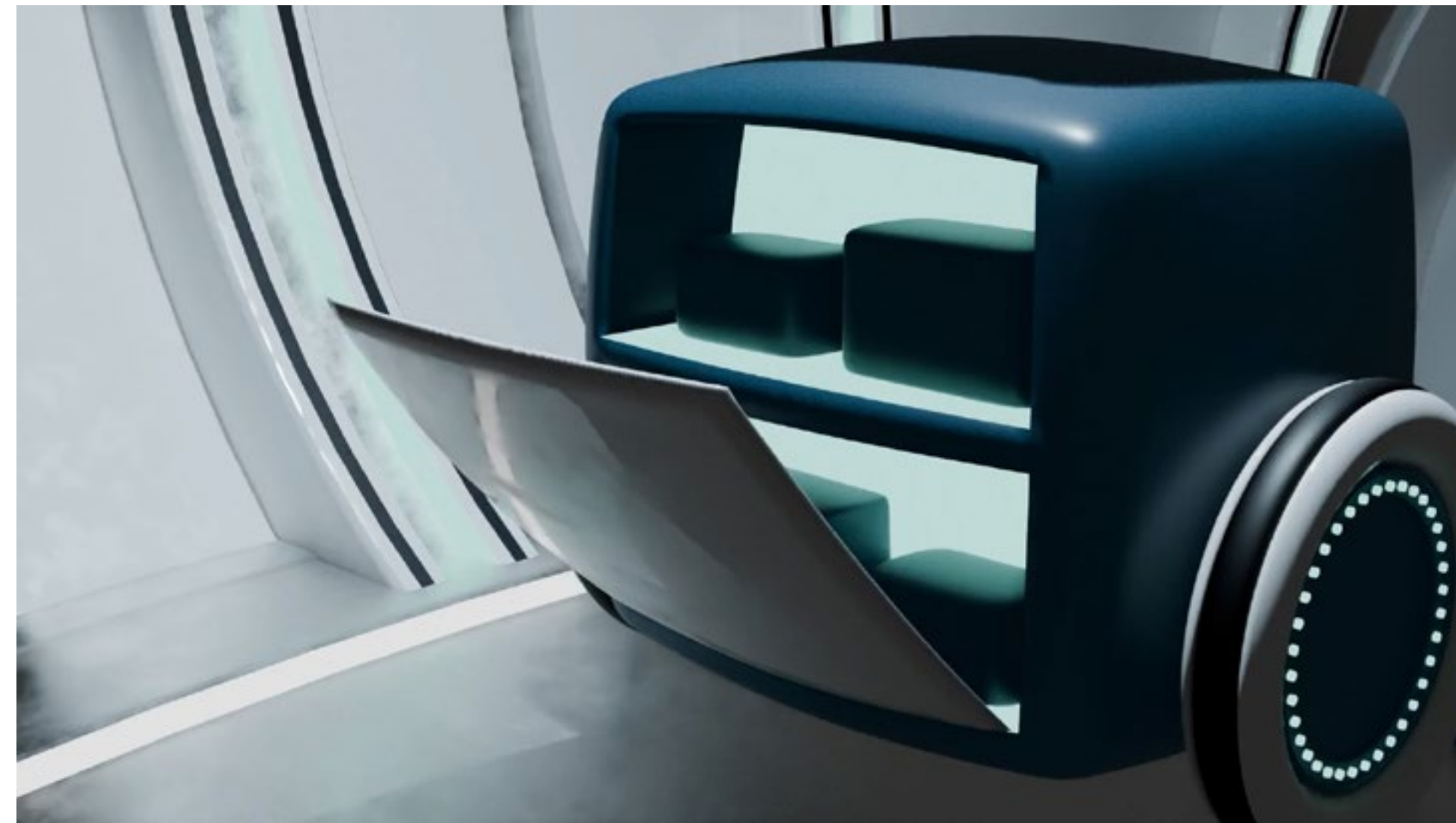

Animation 3D d'un véhicule  
et de son décor.

L'animation plonge dans un univers  
futuriste en mettant en scène un robot  
enfermé dans une atmosphère intrigante  
et légèrement inquiétante.

<https://youtu.be/y5REQVxJdGg>



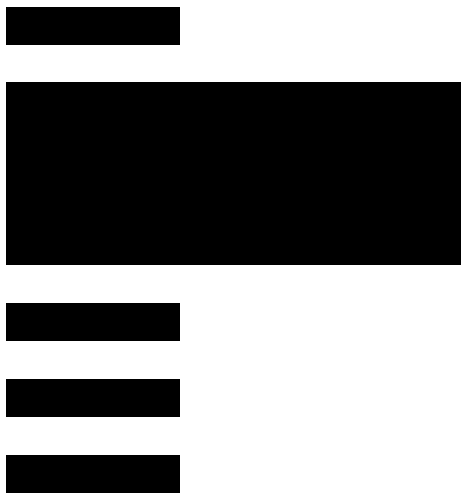
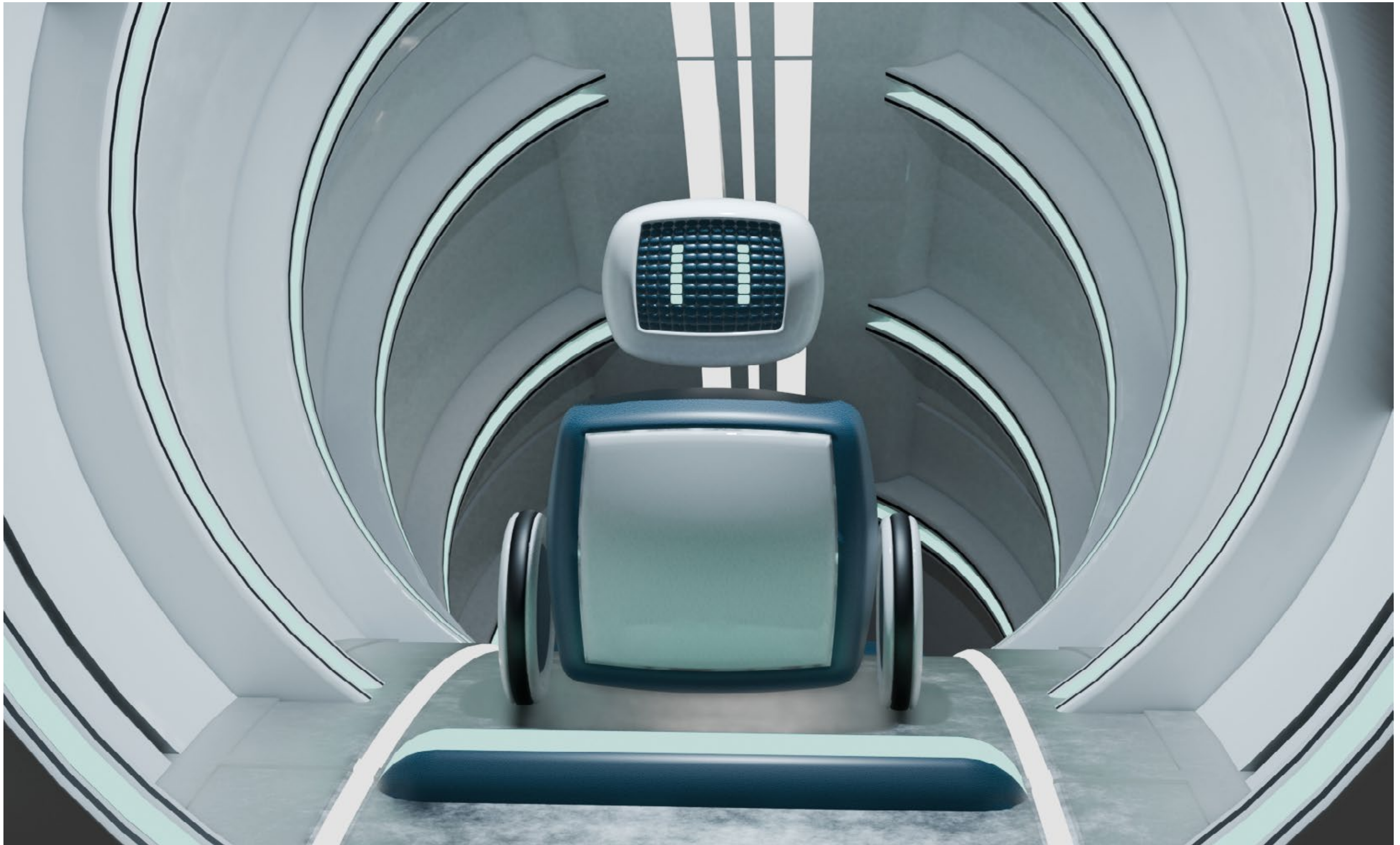

Création d'un journal hebdomadaire racontant des anecdotes personnelles.

Le journal raconte le quotidien et les aventures de ma grand-mère, avec un ton léger et complice.



# Hebdo Momo

La seule actu qui commence à la retraite

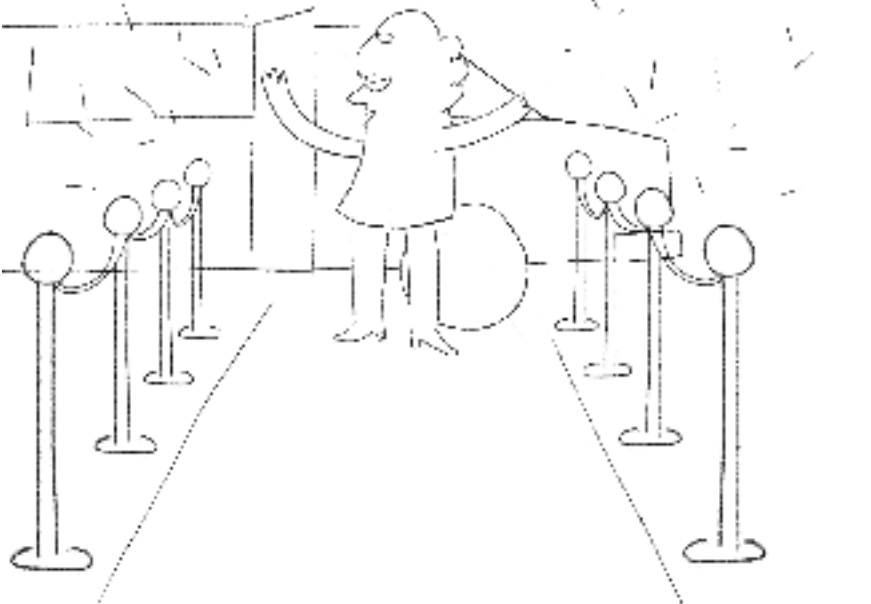

**Monique** c'est ma mamie, mais moi je l'appelle mamie **Momo** et « Chez mamie Momo » y'a tout ce qu'il faut... J'ai de la chance, elle habite à 10 min de chez moi. Alors j'y vais assez souvent, surtout pour aller manger, l'après-midi. Mais elle cuisine vraiment trop bien : cocoroux, boeuf bourguignon, cassoulet, bouef carotte, poulet au beurre, rôt, étrépe, osso bucco, ragout de petits pois carottes, bref j'adore.

**Momo** nous invite souvent et grâce à elle, la famille se réunit et lui en suis reconnaissante. Dernièrement, je me suis rappelée la chance que j'aurais de l'avoir et encore plus d'avoir la chance qu'elle habite juste à côté.

**Elle** fait partie de cette génération qui ne s'est jamais autorisée à rêver. Mais le 7 octobre 2024, mamie allait avoir 80 ans et ça change tout. Elle s'est mise à penser à des choses qu'elle a toujours voulu faire mais jamais osé réaliser.

**SOIREE** "Mamie sur le dance floor : retour sur une soirée historique"

**CINEMA** "Silence, ça tourne !" : quand mamie joue les stars

### Fais ta valise comme mamie

T'as le droit à 4 objets. Lesquels sont vraiment dans la valise de mamie pour le tournage ?

- A - Des collants
- B - Une coiffe médiévale
- C - Un sous-pull
- D - Une boîte de sardines
- E - Des gâteaux
- F - Un sandwich
- G - Trois paires de boucles d'oreilles
- H - Un script imprimé
- I - Une part de far
- J - Une flasque de rhum

### Illustrations de mamie ratées

(ou qui ne se ressemblent pas suffisamment entre elles).

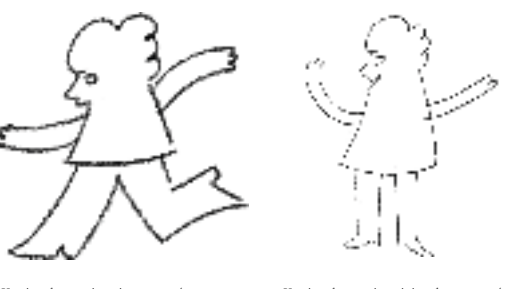

→ Version de mamie qui court, ratée → Version de mamie qui tient la pose, ratée

### Que met mamie dans son sac pour aller en boîte ?

Parmi les objets suivants, lesquels mamie a-t-elle vraiment pris avec elle pour sa soirée en boîte de nuit ?

- A. Une écharpe de star
- B. Des pansements pour les talons
- C. Une carte bancaire
- D. Un chèque
- E. Un éventail
- F. Une paire de boucles d'oreilles disco
- G. Des lunettes de soleil
- H. Des mouchoirs

### Trop ou pas assez ?

Mamie doit choisir entre 3 tenues pour aller en boîte, mais une seule est la sienne. À toi de deviner laquelle !

- A. Une robe noire à sequins avec talon aiguille
- B. Un tailleur-pantalon avec baskets de confort et haut à paillette
- C. Un t-shirt "J'peux pas, j'ai 80 balais" avec jean slim

### Idee oubliée

→ Ici, je voulais illustrer mamie dans une salle d'opération avec 2 jambes en bois, pour représenter ses 2 prothèses. Bon, j'ai abandonné l'idée assez vite parce que ça faisait un peu trop morbide.

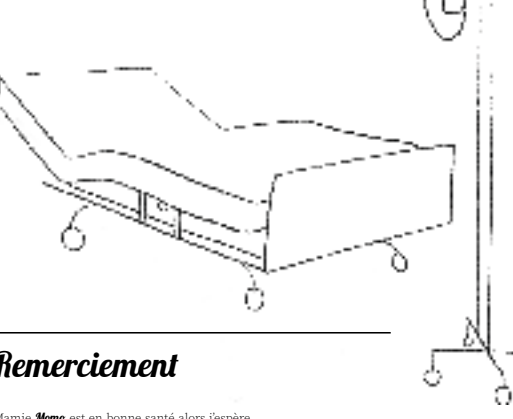

### Remerciement

Mamie **Momo** est en bonne santé alors j'espère pouvoir vivre encore pleins de belles aventures avec elle. Je l'aime mamie.

## La boîte de nuit

Pour ses 80 ans, **mamie** avait une idée bien précise en tête : danser jusqu'au bout de la nuit. Entre genoux en titane, playlist sur mesure et drague, retour sur une soirée inoubliable où **mamie** a brillé plus fort que la boule à facettes.



Un midi, autour d'un repas, elle nous parle de son envie d'aller en boîte de nuit pour fêter ses 80 ans. Oui, oui, une boîte de nuit ! Petite précision qui a son importance : mamie **Memo** a deux prothèses en titane, une pour chaque genou, donc les mouvements ne sont plus aussi fluides qu'avant. Alors cette proposition nous a tous bien fait rire. Et puis, on s'est organisé. Le 7, c'est l'anniv de mamie, le 26 au soir, on se retrouve au restau pour fêter ça, et le soir, mamie sur le dance floor !

### Programmation

Le programme du samedi 26 est chargé pour mamie comme pour moi. Au programme : travail à Inter (moi), apéro pour une crémaillère (moi et mamie), repas prévu par la commune pour les personnes de plus de 80 ans (mamie).

Vers 19h30, après une journée déjà bien remplie, on se retrouve donc au restaurant. Toute la famille est présente pour le plus grand bonheur de **Memo** (en réalité, il manquait un de mes cousins qui ne pouvait pas être présent). On était 12 personnes au total. On mange, on discute, on profite tous ensemble de ce moment. L'heure du dessert arrive, mamie enfle son écharpe de star de la soirée et souffle ses bougies. On sort du restaurant à 22h. La boîte ouvre à 24h (comme dirait mamie), alors en attendant, on va chez mamie qui habite à côté. 23h30 c'est l'heure de partir. 2 voitures sont nécessaires pour transporter le convoi exceptionnel. Nous sommes 10 : mamie, ses 3 filles, mon père, moi, mes 2 frères, un cousin et une cousine.

Avant de continuer, je voudrais apporter une petite précision : je n'ai encore jamais été en boîte de nuit. J'ai du mal avec le bruit, le monde, l'alcool, bref c'est pas mon truc. Malgré tout, j'étais heureuse d'y aller, heureuse de faire cette première fois avec mamie.

### L'heure de vérité

On arrive donc à la boîte et on ne passe pas inaperçu. Déjà, parce qu'on est les premiers arrivés, mais aussi parce que mamie est une star, évidemment. Jusque-là mamie était sur un petit nuage, mais pas encore complètement. En effet, on entre dans la boîte et vient le moment de payer les entrées. Et là, l'objectif de mamie **Memo** était clair : mettre sa carte bancaire en premier sur le lecteur pour payer les entrées

de tout le monde. Et elle a réussi sa mission (et en vrai, c'est loin d'être un problème : une entrée gratuite, je dis pas non). Ça y est, mamie peut profiter pleinement. Pour l'instant, il n'y a que nous. On se retrouve donc sur la piste de danse et c'est parti pour danser toute la nuit. Et j'ai vécu une aventure unique et évidemment inoubliable.

Déjà, parlons de mamie **Memo**. Je ne sais pas vraiment comment je peux la décrire à ce moment. Elle avait un sourire éclatant avec des étoiles plein les yeux : on aurait vraiment dit un gosse. Et elle était comme possédée. Elle avançait petit pas par petit pas, concentrée, persévère. Je pense qu'elle était juste libre et très heureuse d'être là et d'accomplir ce rêve qu'elle avait, accompagnée de quasiment toute sa famille. Après quelques minutes d'échauffement, mamie se décide à offrir une petite danse privilégiée avec chacun des membres de la famille. Vient mon tour et je suis très heureuse de pouvoir partager une danse avec elle. En attendant, d'autres groupes sont rentrés dans la boîte, notamment un couple, mais surtout un groupe de 3 jeunes hommes. Ils se sont assis à une table et narraient pas de regarder mamie, une star finalement.



### Dragué par des mecs

Mamie finit de danser avec toute la famille et 3 jeunes hommes saisissent cette occasion pour venir nous rejoindre sur la piste. Un des trois se lance, prend les mains de mamie et lui demande si elle veut bien lui accorder une danse. Mamie **Memo**, tout sourire, accepte : Et voilà que mamie se fait draguer par des mecs en boîte. Parce qu'après ce jeune homme, vient le suivant, puis le dernier, et pour finir, parce qu'il y en a un autre assez, vient le couple qui était également dans la boîte avec nous. En oui, mamie est vraiment la star de la soirée. Je suis un poil jalouse parce que mamie a dansé plus longtemps avec des gars qu'on ne connaissait pas qu'avec moi. Ah oui, ils étaient beaux gosses, mais quand même !

23h00 du matin, on réclame, mais vient le moment de partir. Mamie **Memo** commençait à avoir mal aux genoux, certainement dû à ses géhénch boxes du commun.

J'avoue que ça devenait un peu compliqué pour moi aussi. Déjà parce qu'il y avait beaucoup, beaucoup de monde pour finir, mais aussi parce que ça faisait 22h que j'étais debout.

### Conclusion

Après, comme on dit, toutes les bonnes choses ont une fin. Mais cette chose-là était vraiment incroyable. Je suis trop heureuse d'avoir vu mamie aussi libre, aussi épanouie. Je remercie sincèrement mamie de m'avoir proposée de l'accompagner. Grâce à elle, je suis allée en boîte et elle a fait en sorte que ce soit une soirée inoubliable.

## Le tournage

Le 18 novembre, les parents ne sont pas à la maison, alors j'en profite pour m'inviter chez mamie **Memo** et prendre l'apéro. Et elle me parle d'un rêve qu'elle a toujours voulu réaliser : participer à un tournage de film, et ce, depuis toute petite. Plus jeune, elle a eu plusieurs occasions, mais n'a pas pu les concrétiser. Ce soir-là, elle m'a dit qu'elle regrettrait. Elle m'a aussi dit qu'elle aurait vraiment aimé faire carrière dans le cinéma.

### Ma mission

Alors, j'ai pris ça comme une mission. Le soir même, je partais à la recherche de casting pour mamie dans les alentours. Et j'ai rien trouvé. Mais j'ai pas laissé tomber pour autant.

Je vais sur Instagram et je tombe sur une publication qui retient mon attention. Une association à la recherche de casting pour mamie dans les alentours. La coincidence est folle. Je décide de demander si elle accepte des figurants de plus de 80 ans et la réponse est positive ! Je suis trop contente de ma trouvaille et j'en parle à mamie. Elle est évidemment partante et toute excitée à l'idée de participer.

Pour que ce soit plus pratique pour elle et aussi moins stressant, ma mère décide également de participer. Ma mère s'occupe donc des candidatures. Et quelques semaines plus tard, on reçoit une réponse : elles vont toutes les deux participer au tournage ! Mamie **Memo** est trop contente et avait déjà hâte d'être le jour J.

### Partie pour 10 jours

Le jour J, maman passe récupérer mamie avant de partir sur le lieu du tournage. Et mamie était plus que prête. Elle avait plusieurs valises remplies de vêtements utiles ou pas pour le tournage, et surtout beaucoup de vêtements qu'elle avait achetés pour l'occasion. Elle avait également prévu de quoi manger le midi pour elle, mais je pense qu'elle avait aussi en tête de nourrir l'ensemble de la troupe. Bref, elle attendait ce jour depuis un bon bout de temps et elle ne voulait surtout pas manquer de quelque chose.

Elle arrive donc à l'heure sur les lieux. Première étape, préparation des figurants avec notamment les costumes. Les costumes sont organisés par prénoms et rôles. Mamie a le rôle de tascuse et maman celui de paysanne. Maman trouve le sien assez rapidement, mais celui de mamie reste introuvable. Elle cherche, demande des infos aux personnels, mais pas de costumes. Mamie est triste et a peur de ne pas pouvoir participer. Mais finalement, après plusieurs minutes de recherche, le costume apparaît et mamie peut enfin se préparer. Mais, comme dirait mamie **Memo**, la tenue était : « un peu trop courte et à moitié trop longue ». Elle ne pouvait pas fermer les boutons de la chemise qu'elle devait porter, donc elle avait les seins à l'air ! Heureusement qu'elle devait porter un tablier par-dessus sinon la vue aurait été dégagée... Elle avait également une jolie coiffe sur la tête. En bas, elle portait une jupe longue. Pour éviter d'avoir froid, elle a mis un collant qu'elle avait



acheté quelques semaines avant. Mais le collant faisait que de tomber et mamie devait sans cesse le remonter. Pas très élégant tout ça !

### Place à la star



Après ses enfilages plutôt mouvementés, le tournage peut enfin commencer. Mamie **Memo** est dans son élément même si elle est un peu stressée. Elle demande notamment à plusieurs reprises qu'on lui répète son script pour être sûre de le respecter. Mais le stress n'a pas duré bien longtemps. Après plusieurs prises similaires, mamie commençait à s'impatienter et elle se mettait à parler de tout et de rien alors que la prise avait déjà commencé ! Heureusement que maman était là pour la rappeler à l'ordre... Bref, elle a vraiment adoré le tournage, même si la météo n'était pas vraiment au rendez-vous. Ce jour-là, il faisait très froid et maman et mamie étaient frigorifiées tout le long du tournage. Malgré ça, elles ont réussi à profiter et mamie est trop heureuse d'avoir enfin pu le faire.

Plusieurs jours après le tournage, mamie nous en parle toujours. Elle nous raconte toutes les anecdotes, tous les préparatifs et comment elle a vécu cette aventure inoubliable.

Aujourd'hui, mamie compte bien continuer l'aventure et espère même recommencer le plus vite possible.

# VIVANT

Création de la couverture du premier numéro du magazine VIVANT, média engagé autour de questions sociales et environnementales.

L'illustration aborde l'impact de l'urbanisation sur l'agriculture à travers une composition simple et engagée.

<https://youtube.com/shorts/pS6ChYfc-eE?feature=share>

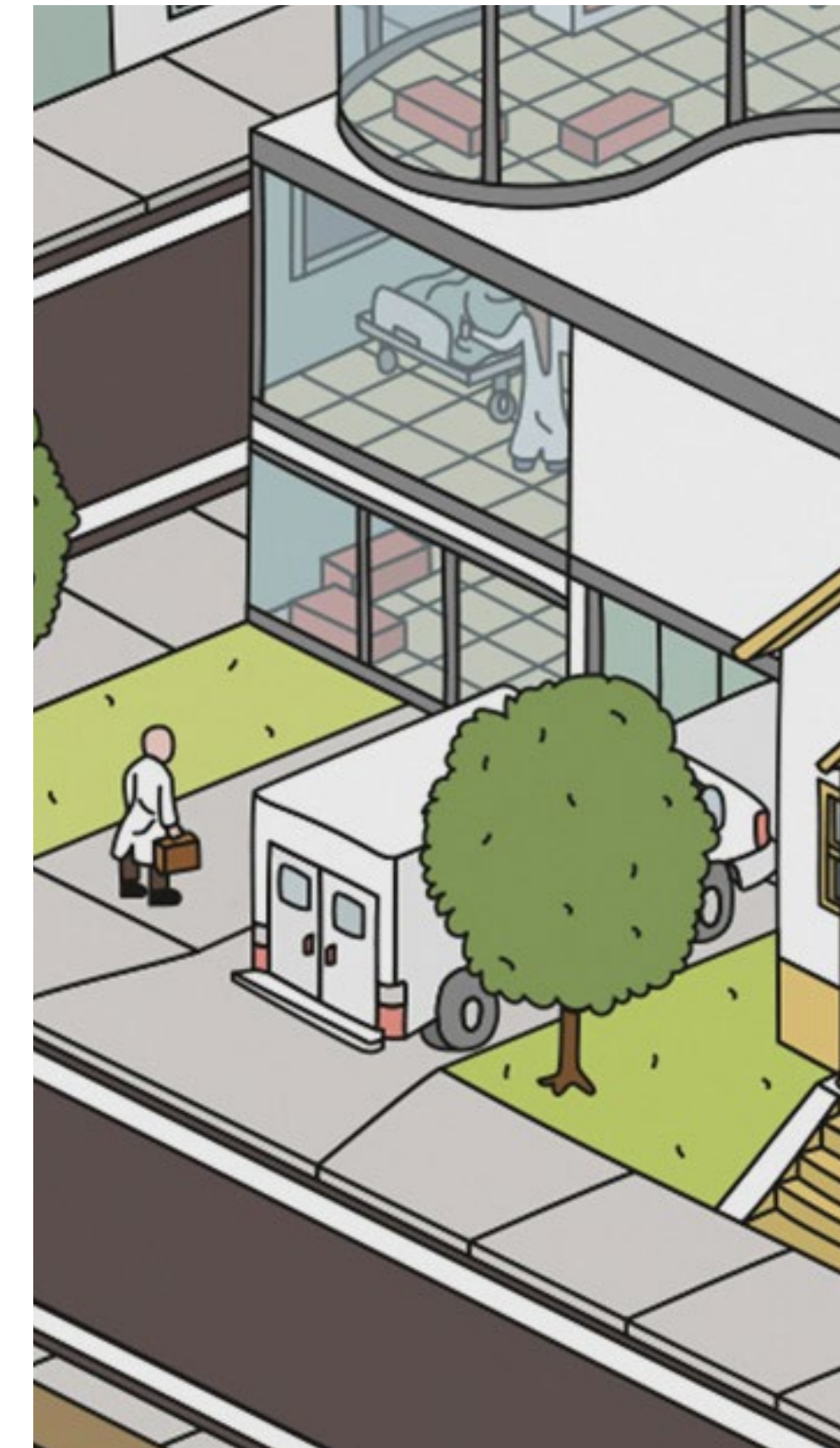
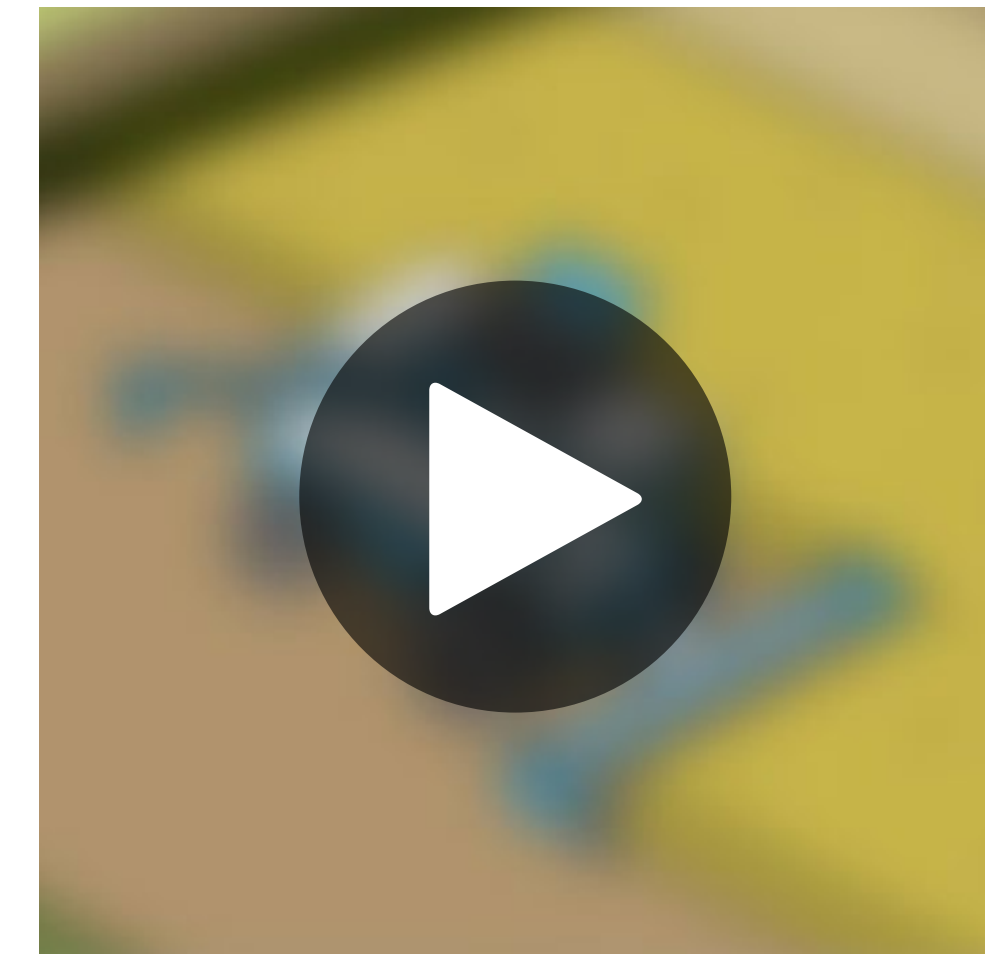

# TYPOZINE

Création d'un typozine de quatre pages, sur un texte donné, explorant une mise en page typographique expressive.

La composition joue avec les codes typographiques en variant tailles et couleurs, afin de créer une mise en page dynamique et rythmée.

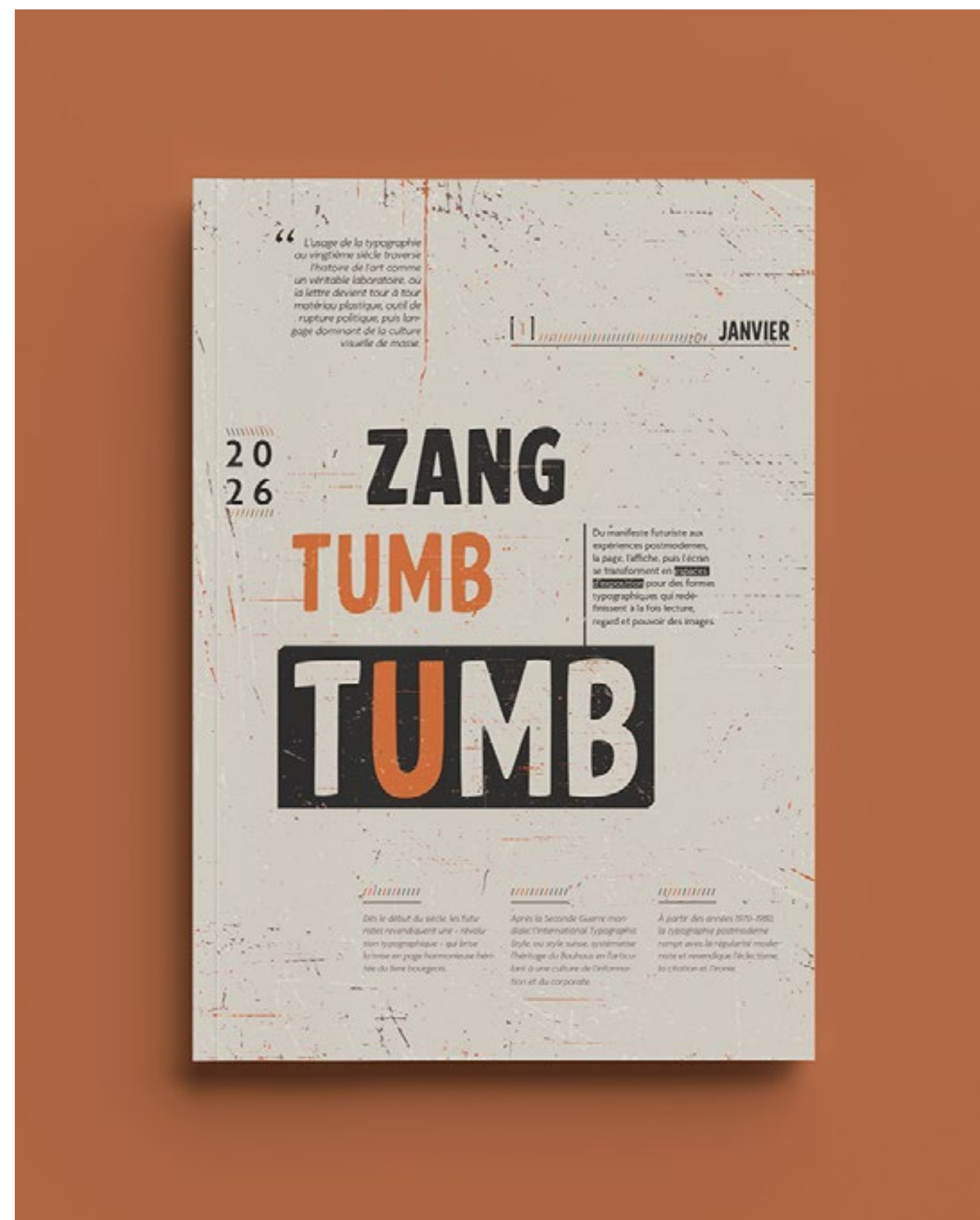

## LA LETTRE [ 1 ]

### COMME CHOC

Dès le début du siècle, les futuristes revendiquent une « révolution typographique » qui brise la mise en page harmonieuse héritée du livre bourgeois.

- > Marinetti défend l'usage simultané de multiples corps, polices et couleurs pour traduire les vitesses, les explosions et les dissonances d'un monde industriel en accélération.

Chez les dadaïstes, la typographie devient un instrument d'anti-art : collages de lettres découpées, rotations, ruptures de hiérarchie visuelle sabotent les habitudes de lecture.

La page imprimée n'est plus un simple support de texte, mais un **champ de bataille** où la fragmentation formelle incarne l'absurdité politique et morale de l'époque.

L'histoire de l'art du vingtième siècle ne peut ainsi se comprendre sans ces objets éditoriaux, qui déplacent le geste artistique du tableau vers l'imprimé.

Dans ce climat d'expérimentation, les revues et tracts avant-gardistes fonctionnent comme de petites expositions portatives, où chaque couverture ou double page teste de nouvelles alliances entre image, mots et rythme typographique.

## UN OUTIL [ 2 ]

- > Le Bauhaus marque un basculement : la typographie y est pensée comme un **dispositif rationnel** au service d'une nouvelle société industrielle. Les recherches de Bayer ou Moholy-Nagy simplifient les formes, privilégient les lettres géométriques, l'abandon de la capitale et les mises en page asymétriques structurées par des grilles.

Cette réduction formelle vise une **lisibilité optimale**, mais engage aussi une idéologie : la lettre moderniste, neutre et épurée, incarne la promesse d'un monde fonctionnel, universel, débarrassé des ornements historiques. Loin d'être décorative, la typographie devient un équivalent visuel de l'architecture moderniste, où chaque élément répond à une **logique structurelle**.

- 19 Dans les années 1920, l'essor des magazines et affiches modernistes diffuse ces principes dans le champ élargi des arts visuels.
- 20

### MODERNISTE

[ 1 ]  
L'artiste-graphiste se confond progressivement avec le typographe, et la distinction entre œuvre autonome et communication visuelle se brouille.

## CULTURE [ 3 ]

### DE MASSE

Après la Seconde Guerre mondiale, l'International Typographic Style, ou style suisse, systématise l'héritage du Bauhaus en l'articulant à une culture de l'information et du corporate.

- > La grille, la composition rigoureuse et des caractères comme Helvetica deviennent les emblèmes d'une modernité qui se veut transparente, scientifique, objective.

Cette **normalisation typographique** accompagne la montée des administrations, des multinationales et des réseaux de signalétique, où la lettre est appelée à ordonner l'espace public. Dans les musées, catalogues et expositions, ce vocabulaire moderniste s'impose comme **langage visuel dominant**, encadrant la réception de l'art lui-même.

Pourtant, ce régime de neutralité apparente produit aussi ses propres tensions : en uniformisant les voix visuelles, il rend plus visibles les gestes artistiques qui cherchent à fissurer cette transparence par des choix typographiques dissonants.

[ 1 ]  
La typographie devient alors un terrain de **coïncidence** interne du modernisme, au cœur même de ses dispositifs institutionnels.

## [ 4 ] RUPTURE

### ET CITATION POSTMODERNES

- > Mélange de polices hétérogènes, compositions instables, effets de bruit et de distorsion transforment le texte en **surface expressive**, parfois au détriment de la lisibilité.

Des pratiques comme la New Wave ou la Swiss Punk Typography désorganisent volontairement l'espace, les alignements et les angles, pour **questionner l'autorité des systèmes rationnels** de mise en page.

Dans le champ de l'art, ces stratégies résonnent avec une critique plus large des **grands récits modernistes** et des promesses de clarté universelle.

Les artistes conceptuels et féministes investissent aussi la typographie comme **médium de discours**, en affiches, néons ou installations textuelles qui saturent l'espace d'énoncés fragmentaires. La lettre y devient **simultanément signe, matériau et voix**, brouillant les frontières entre texte critique, œuvre et dispositif de communication.

“ À partir des années 1970-1980, la typographie postmoderne rompt avec la régularité moderniste et revendique l'éclectisme, la citation et l'ironie.”

Texte critique  
Œuvre  
Dispositif de communication

# NESTLÉ DESSERT

Création d'un packaging en édition limitée pour la sortie hivernale 2025, tout en restant fidèle à l'identité de Nestlé Dessert.

L'identité traduit un univers chaleureux et rassurant, lié au plaisir et au moment gourmand.



Une autre proposition plus axée sur la création d'un moment de partage.



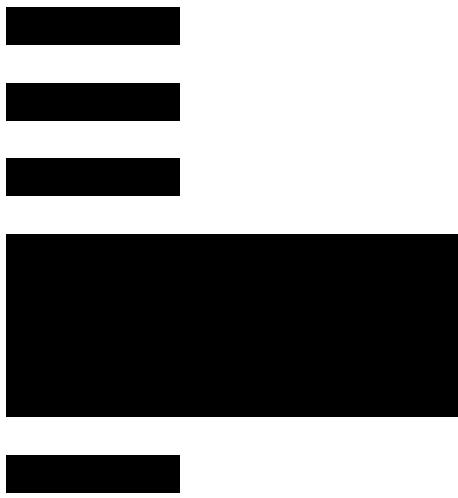

# MOTIF



Création d'un motif sur la thématique de notre choix.

Le motif traduit un univers ludique et coloré inspiré du monde de l'enfance et de l'émerveillement.







# BOMALT

Création de l'identité visuelle BOMALT,  
une micro-brasserie artisanale au ton  
simple et affirmé.

---

L'identité affirme une image de marque  
brute, simple et assumée, inspirée de  
l'univers de la micro-brasserie artisanale.



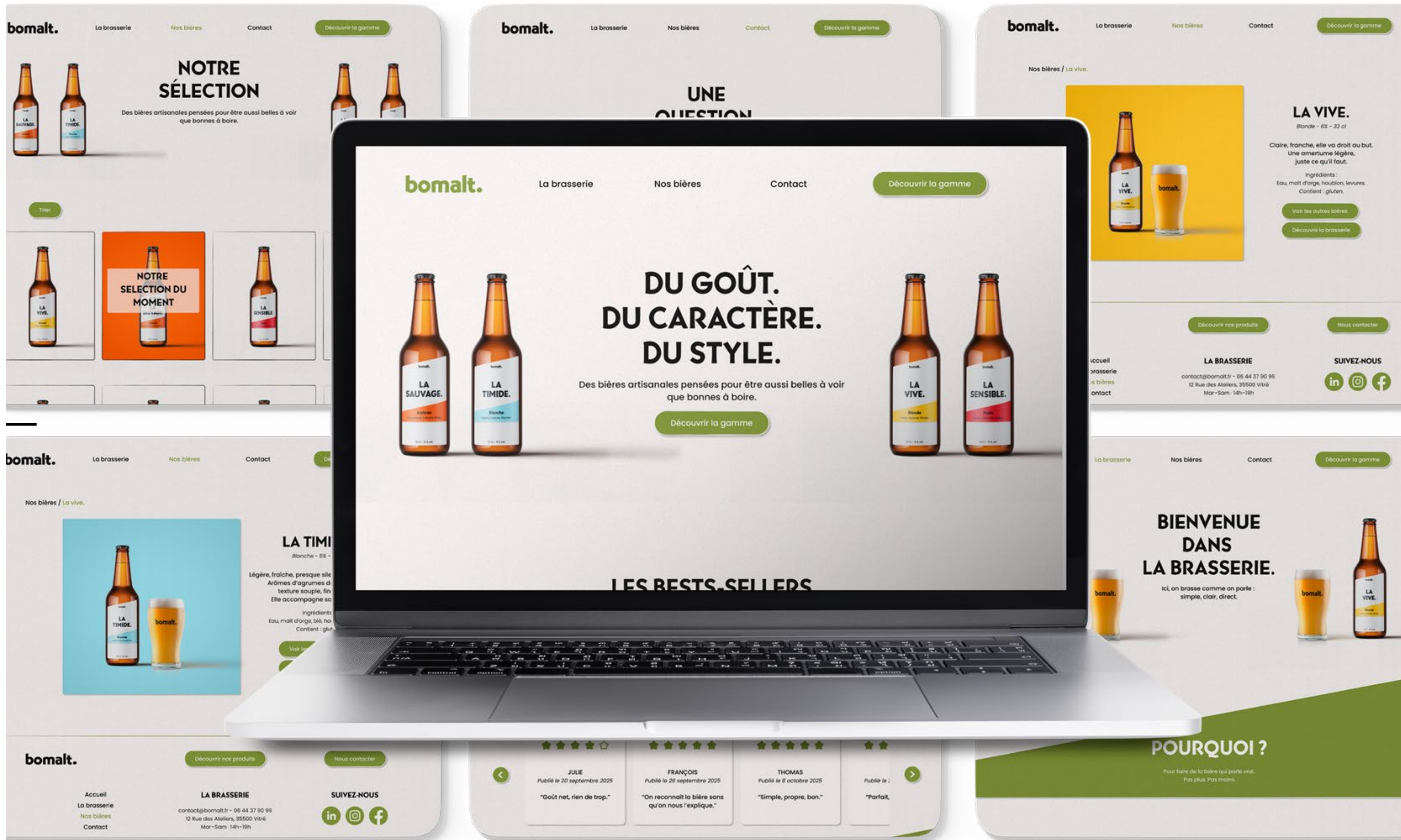

**bomalt.** La brasserie Nos bières Contact [Découvrir la gamme](#)

## NOTRE SÉLECTION

Des bières artisanales pensées pour être aussi belles à voir que bonnes à boire.

[Trier](#)

LA VIVE. LA TIMIDE. LA SENSIBLE.

NOTRE SÉLECTION DU MOMENT

**bomalt.** La brasserie Nos bières Contact [Découvrir la gamme](#)

## UNE QUESTION

# DU GOÛT. DU CARACTÈRE. DU STYLE.

Des bières artisanales pensées pour être aussi belles à voir que bonnes à boire.

[Découvrir la gamme](#)

LA SAUVAGE. LA TIMIDE. LA VIVE. LA SENSIBLE.

**bomalt.** La brasserie Nos bières Contact [Découvrir la gamme](#)

Nos bières / La vive.

## LA VIVE.

Blonde - 6% - 33 cl

Claire, franche, elle va droit au but. Une amertume légère, juste ce qu'il faut.

ingrédients : Eau, malt d'orge, houblon, levures. Contient : gluten.

[Voir les autres bières](#)

[Découvrir la brasserie](#)

[Découvrir nos produits](#) [Nous contacter](#)

LA BRASSERIE  
contact@bomalt.fr - 06 44 37 90 99  
12 Rue des Ateliers, 35500 Vitré  
Mar-Sam 14h-19h

SUIVEZ-NOUS  
[in](#) [ig](#) [f](#)

**bomalt.** La brasserie Nos bières Contact [Découvrir la gamme](#)

Nos bières / La vive.

## LA TIMIDE.

Blanche - 5% - 33 cl

Légère, fraîche, presque sile. Arômes d'agrumes et de texture souple, fin. Elle accompagne so.

ingrédients : Eau, malt d'orge, blé, ho. Contient : glu.

[Voir les autres bières](#)

**bomalt.** La brasserie Nos bières Contact [Découvrir la gamme](#)

## LES BEST-SELLERS

JULIE  
Publié le 20 septembre 2025  
"Goût net, rien de trop."

FRANÇOIS  
Publié le 28 septembre 2025  
"On reconnaît la bière sans qu'on nous l'explique."

THOMAS  
Publié le 8 octobre 2025  
"Simple, propre, bon."

Publié le : "Parfait."

**bomalt.** La brasserie Nos bières Contact [Découvrir la gamme](#)

## BIENVENUE DANS LA BRASSERIE.

Ici, on brasse comme on parle : simple, clair, direct.

[Découvrir nos produits](#) [Nous contacter](#)

LA BRASSERIE  
contact@bomalt.fr - 06 44 37 90 99  
12 Rue des Ateliers, 35500 Vitré  
Mar-Sam 14h-19h

SUIVEZ-NOUS  
[in](#) [ig](#) [f](#)

**bomalt.** [Découvrir nos produits](#) [Nous contacter](#)

Accueil  
La brasserie  
Nos bières  
Contact

LA BRASSERIE  
contact@bomalt.fr - 06 44 37 90 99  
12 Rue des Ateliers, 35500 Vitré  
Mar-Sam 14h-19h

SUIVEZ-NOUS  
[in](#) [ig](#) [f](#)

**bomalt.** [Découvrir nos produits](#) [Nous contacter](#)

## POURQUOI ?

Pour faire de la bière qui parle vrai. Pas plus. Pas moins.



# FOOD GUARDIANS

Conception d'une application mobile dédiée à la lutte contre le gaspillage alimentaire.

L'interface propose une approche éco-conçue, avec un univers visuel responsable et des couleurs dynamiques pour encourager l'action.



LOGO SECONDAIRE



TYPOGRAPHIE

Aa  
Baloo 2

TYPOGRAPHIE

Aa  
Quicksand

#BEE0C7

#E1DC53

#EB6A36

#F16838

ILLUSTRATION



ICONES



TYPOGRAPHIE

Gros titre  
Titre  
Sous-titre

Description. Lorem ipsum dolor sit amet, consectetur adipiscing elit. Sed non risus. Suspendisse lectus tortor, dignissim sit amet,

Description. Lorem ipsum dolor sit amet, consectetur adipiscing elit. Sed non risus. Suspendisse lectus tortor, dignissim sit amet,

Corps de Texte. Lorem ipsum dolor sit amet, consectetur adipiscing elit. Sed non risus. Suspendisse lectus tortor, dignissim sit amet, adipiscing nec, ultricies sed, dolor. Cras elementum ultrices diam. Maecenas ligula massa, varius a, semper congue, euismod non, mi. Proin porttitor, orci nec



Merci pour votre attention

Si mon univers vous parle, je serais ravie d'en discuter

Je suis actuellement à la recherche d'une alternance pour la rentrée 2026 d'une durée de 2 ans

06 38 37 15 35

alyssalc09@gmail.com

---

**KENAVO !**